

# ЗАО «ГОМЕЛЬСКИЙ МЕХАНИЧЕСКИЙ ЗАВОД»

Тиски слесарные *мод. ТСЧ-250Н*

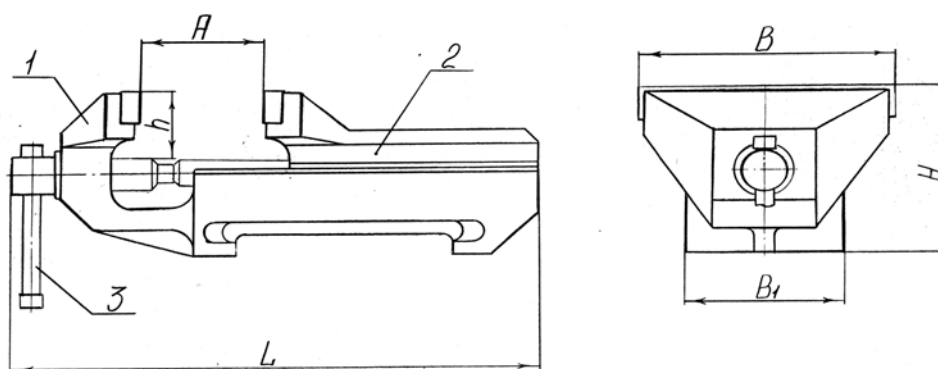

1- корпус 2 – подвижная губка 3 - рукоятка

Наименование параметров	В, мм	А, мм, не менее	h, мм, не менее	Усилие зажима, Н	Материал корпусн. деталей	Габаритные размеры, мм			Масса, кг не более
						Длина L	Ширина B <sub>1</sub>	Высота H	
ТСЧ-250Н	250	200	80	60 000	Чугун СЧ20	530	150	200	41

А – ход подвижной губки;

В – ширина губок;

h – высота зажима;

**ТУ РБ 490175790.001-2003**

г. Гомель, 2009 г.